

Tapa de la culata: desmontar y montar

herramientas especiales, equipos de comprobación y medición y dispositivos auxiliares necesarios

t Extractor -T40039- para vehículos con bobinas de encendido acopladas

t Sellante → [Catálogo de recambios](#)

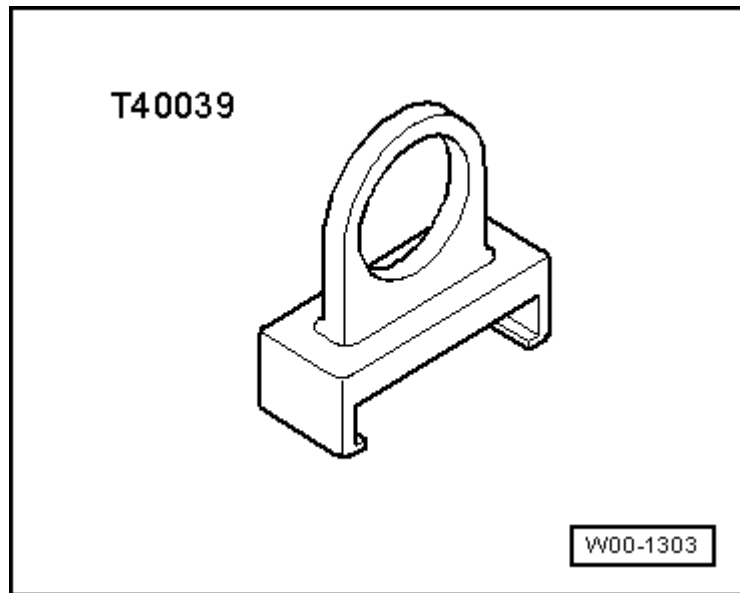

Desmontar

– Desmontar la cubierta del motor -1-- flechas-.

 Nota

Ignorar la -posición 2-.

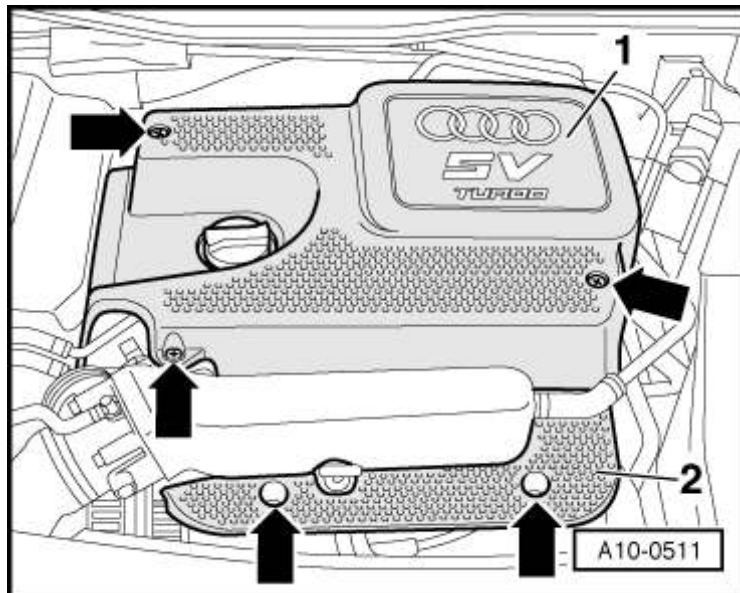

– Desenroscar el tornillo -1- y desmontar la cubierta que se encuentra encima del depósito de expansión del líquido refrigerante - flecha-.

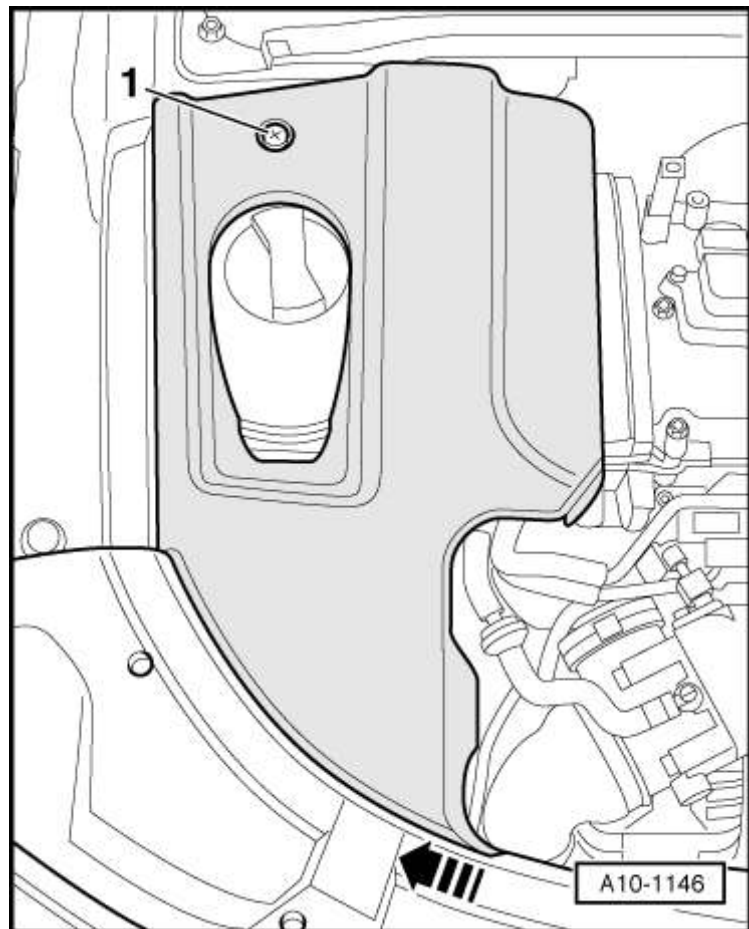

- Separar el conector eléctrico -flecha- en el transmisor Hall -G40-.
- Desmontar el protector superior de la correa dentada.

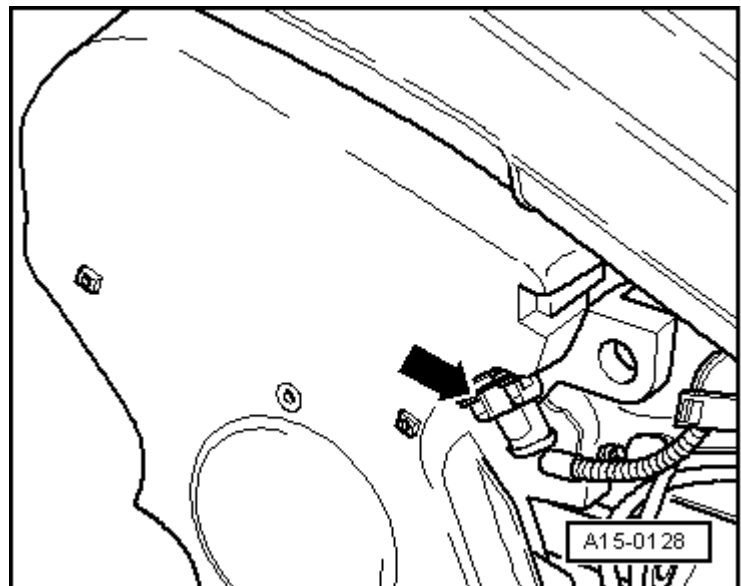

- Desmontar el tubo flexible -3- de desaireación del cárter del cigüeñal de la tapa de la culata.
- Desatornillar el depósito de reserva de depresión -1-, descolgarlo y depositarlo a un lado.
- Desmontar el soporte para conducciones -2- del culatín.
- Desmontar el condensador -4-.

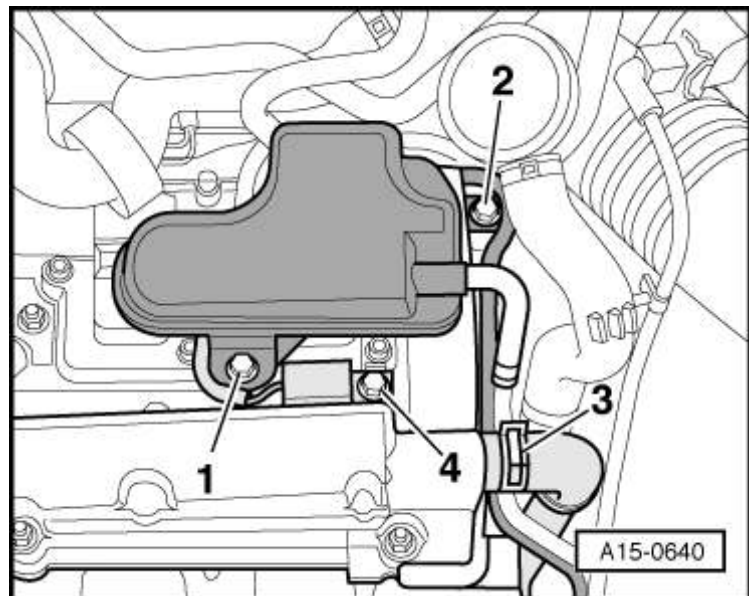

- Desatornillar el cable de masa -2-.
- Desacoplar los conectores eléctricos -1-.
- Apartar a un lado las conducciones eléctricas.

Vehículos con bobinas de encendido atornilladas:

- Desatornillar las bobinas de encendido -3-.

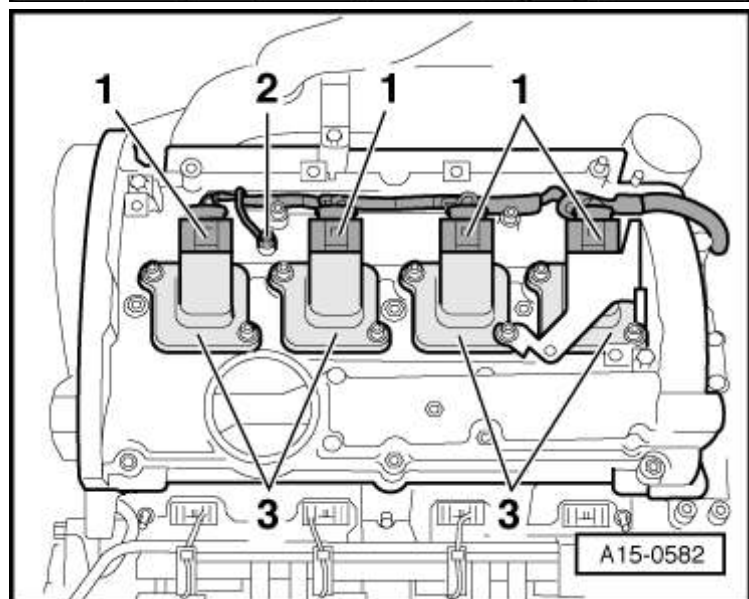

Vehículos con bobinas de encendido acopladas:

- Sacar las bobinas de encendido con el extractor -T40039-.

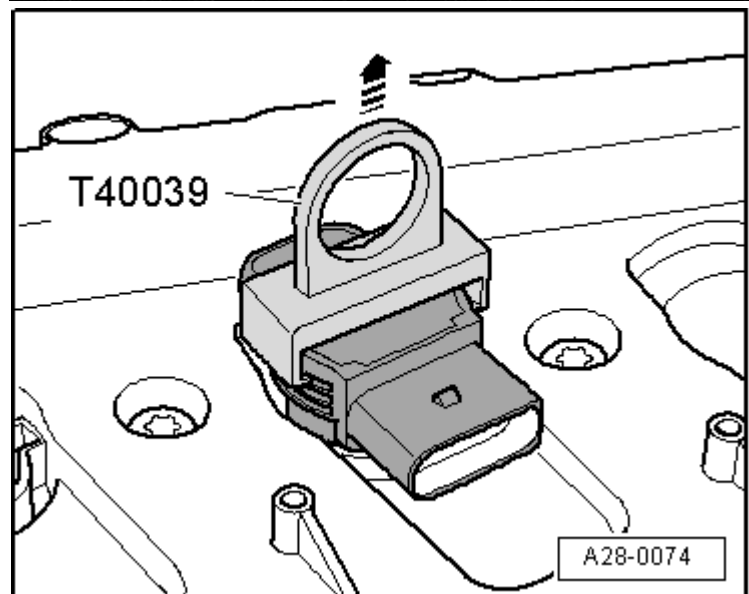

Todos:

- Desmontar el protector superior de la correa dentada.

- Desenroscar las tuercas -flechas- y retirar el culatín.

Montar

El montaje se efectúa en el orden inverso, teniendo en cuenta lo siguiente:



Nota

- t Sustituir las juntas del culatín que estén dañadas.

Los manguitos para tubos flexibles y los propios tubos flexibles del sistema de sobrealimentación deben estar libres de aceite y grasa antes de montarlos.

- t Asegurar todas las uniones de tubos flexibles con abrazaderas de serie
→ [Catálogo de recambios](#).

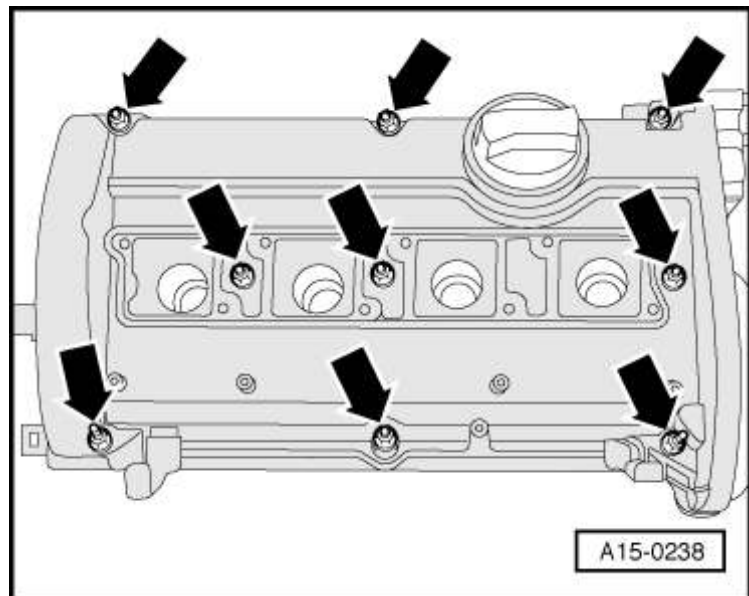

- Estanqueizar las zonas de transición - flechas- en la superficie de junta superior de la culata aplicando una pequeña cantidad de sellante; sellante
→ [Catálogo de recambios](#).

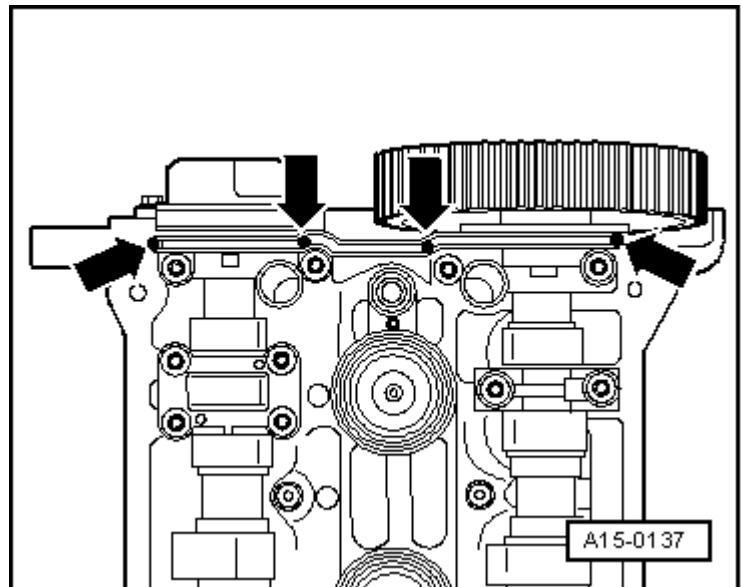

- Estanqueizar las zonas de transición - flechas- en la superficie de junta superior de la culata aplicando una pequeña cantidad de sellante; sellante
→ [Catálogo de recambios](#).

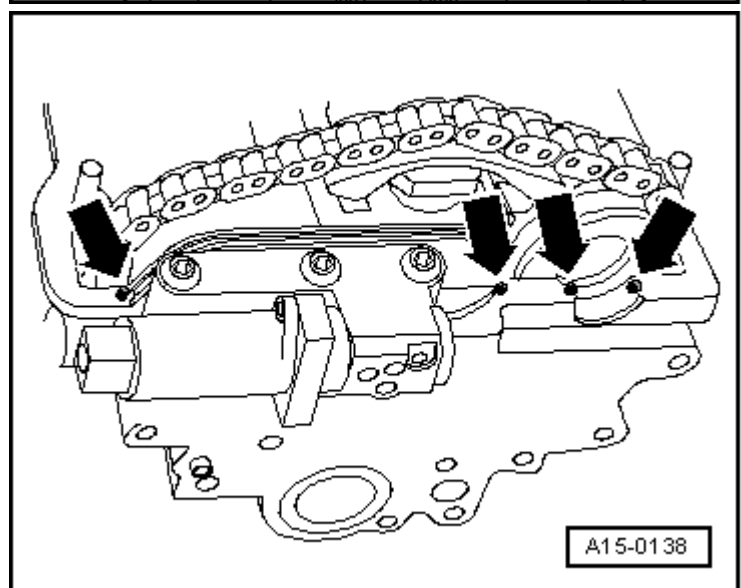

- Apretar primero las tuercas interiores del culatín y, a continuación, apretar las tuercas exteriores en cruz.
- Asegurarse de que el protector superior de la correa dentada asiente correctamente.
- Montar las bobinas de encendido → [grupo de rep.28](#).



Nota

Sustituir las juntas de las bobinas de encendido atornilladas si están dañadas.

Pares de apriete

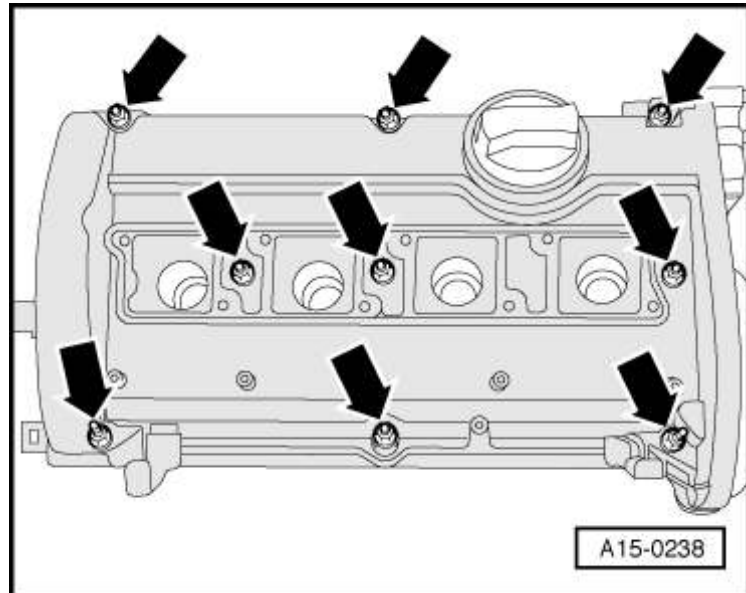

Componente	Nm
Tapa de la culata a la culata	10
Soporte para manguito termoaislante a la tapa de la culata	10 ¹⁾
Depósito de reserva de depresión a la culata	10
Condensador a la tapa de la culata	10
1 ¹⁾ Colocar con agente fijador; agente fijador → Catálogo de recambios .	